

MONITOR 14" MV-2003

14" MONITOR MV-2003 • MONITEUR 14" MV-2003 • 14 Zoll MONITOR MV-2003
MONITOR 14" MV-2003 • MONITOR 14" MV-2003



ACTIA[®] 
VIDEO=BUS



MONITOR 14" MV-2003

14" MONITOR MV-2003 - MONITEUR 14" MV-2003 - 14 Zoll MONITOR MV-2003
MONITOR 14" MV-2003 - MONITOR 14" MV-2003



Equipo de 14" con MUEBLE ENGOMADO Y SOPORTE (por razones de seguridad), especialmente diseñado exclusivamente para ser utilizado en vehículos con sistema de alimentación por baterías, donde se precisa una elevada fiabilidad frente a condiciones extremas de trabajo: temperatura, vibraciones, humedad, interferencias eléctricas, etc. Está construido sobre un bastidor metálico, con materiales especialmente seleccionados, con el fin de proporcionar robustez al conjunto, y asegurar su correcta fijación a la estructura del vehículo. Está diseñado en forma de módulos, en fibra de vidrio, de fácil acceso, y dotados de serigrafía en colores, donde se delimitan unas funciones de otras, e informa de las áreas en que las tensiones de trabajo pueden ser peligrosas. Multinorma PAL, SECAM, NTSC.



With a 14" tube, RUBBER CASE AND METAL BRACKET (for security reasons), this monitor is specially designed for use on vehicles and is battery powered. It is exactly suited to the extreme conditions in this environment such as: temperature variations, vibrations and humidity. This monitor is manufactured with a metal frame and specially selected materials to ensure it is rugged enough for vehicle use. This equipment is designed in a modular form with easy access and colour coded fibreglass, printed circuit boards. Each functional area of PCboard is clearly marked and, for safety, high voltage areas are easily visible. Multimode PAL, SECAM, NTSC.



Equipé d'un écran 14", dans son habillage en GOMME POLYESTER (façon tableau de bord) pour des raisons de sécurité, spécialement conçu pour l'utilisation sur véhicule, alimenté par batteries. Étudié pour faire face aux conditions extrêmes d'environnement telles que: variations de températures, vibrations, humidité, interférences électriques, etc. Ce moniteur est assemblé sur un châssis métallique, fabriqué à partir de matériaux et composants, rigoureusement sélectionnés, assurant ainsi sa parfaite robustesse. Ce matériel est conçu sous forme de modules, faciles d'accès et équipés de circuits imprimés en fibre de verre. Chaque zone fonctionnelles sont clairement marquées, par souci de sécurité, les zones à hautes tensions sont facilement visibles. Multisystem PAL, SECAM, NTSC.



Der 14" Zoll monitor mit METALLRAHMEN im GUMMIGEHÄUSE (aus Sicherheitsgründen) ist speziell für den batteriebetriebenen rauen Einsatz in Fahrzeugen ausgelegt. Er ist exakt den extremen Bedingungen in diesem Umfeld angepaßt, wie zum Beispiel: Temperaturschwankungen, Vibrationen und Feuchtigkeit. Dieser Monitor ist mit einem robusten Metallrahmen ausgerüstet und wird aus ausgewählten Bauteilen hergestellt, um zu gewährleisten, daß er dem harten Einsatz direkt im Fahrzeug problemlos gewachsen ist. Dieses System ist modular ausgeführt, um verschiedene Kombinationen von Elektronik und Gehäuse zu ermöglichen. Die Platinen bestehen aus bruchsicherem Fiberglas, hochspannungsführende Bereiche sind optisch hervorgehoben und mit Warnzeichen versehen. Multimode PAL, SECAM, NTSC.



Consta di uno schermo 14", con rivestimento in POLIESTERE (per ragioni di sicurezza), appositamente creato per uso su veicolo, alimentato da batterie. Studiato per fare fronte a condizioni ambientali estreme come: variazioni di temperatura, vibrazioni, umidità, interferenze elettriche, ecc. Il monitor è assemblato su un telaio metallico, fabbricato con materiali e componenti, rigorosamente selezionati, che assicurano inoltre la sua perfetta tenuta. Questo materiale è organizzato sotto forma di moduli, di facile accesso e forniti di circuiti stampati su fibra di vetro. Per ragioni di sicurezza, ogni zona di funzione è evidenziata chiaramente, le zone ad alta tensione sono facilmente riconoscibili. Multistandard PAL, SECAM, NTSC.



Monitor de 14", com móvel e suporte (por razões de segurança), desenhado especial e exclusivamente para ser utilizado nos veículos com sistema de alimentação por baterias, onde é preciso uma elevada fiabilidade, frente às condições externas de trabalho, temperatura, vibrações, humidade, interferências eléctricas, etc. Está construído, sobre uma estrutura metálica, fabricado com materiais seleccionados especialmente com a finalidade de proporcionar robustez ao aparelho, e garantir a sua fixação correcta à estrutura do veículo. Está projectado modularmente, em fibra de vidro, facilmente acessível, e, dotados de serigrafia a cores, donde se delimitam diversas funções, e se alerta o utilizador para zonas onde as altas tensões podem representar perigo no contacto directo. Multinorma PAL, SECAM, NTSC.



ESPECIFICACIONES TÉCNICAS

ALIMENTACIÓN

- Únicamente corriente continua.
- Tensión de alimentación 24 V +/- 20 % (negativo a masa).
- Consumo medio 1,7 A, (a 24 V).

AUTOMATISMO

- Encendido.
- Contraste.
- Desmagnetización.
- Multinorma PAL, SECAM, NTSC.

CARACTERÍSTICAS ELÉCTRICAS

- Tubo de imagen 14" 90°.
- Puesta en marcha del monitor de forma automática, sin interruptor ni relé, en función de la presencia de señal de video útil.
- Sistema Stand By consumo reducido: < 70 mA.
- Circuitos Impresos en fibra de vidrio.
- Desmagnetización automática y permanente (+/- 20 seg.).
- Control automático contraste en función de las condiciones de luminosidad ambiente, después de fijados los parámetros de funcionamiento.

PROTECCIONES

- Mueble de goma.
- Vibraciones.
- Cambios de temperatura.
- Cortocircuito y sobre-tensión.
- Cambios de polaridad.
- Descargas electrostáticas.



TECHNISCHE MERKMALE

STROMVERSORGUNG

- Gleichstrom.
- Spannung 24 V +/- 20 % (Minus an Masse)
- Durchschnittlicher Stromverbrauch 1,7 A, (bei 24 V).

AUTOMATIK FUNKTIONEN

- Ein- / Ausschaltung.
- Kontrast.
- Zyklische Entmagnetisierung.
- Multimode PAL, SECAM, NTSC.

ELEKTRISCHE MERKMALE

- 14 Zoll, Öffnungswinkel 90°.
- Automatik Ein-/Aus (ohne Schalter oder Relais) bei Erscheinen des Videosignals.
- Verbrauch im Standby-Betrieb: < 70 mA.
- Leiterplatten aus Fiberglas.
- Automatische Entmagnetisierung alle 20 Sekunden.
- Automatische Kontrastregulierung abhängig von den umgebenden Lichtverhältnissen.

SCHUTZ

- Stoßgeschützt durch Weichgummi.
- Vibration.
- Temperaturschwankungen.
- Kurzschluß und Überspannung.
- Verpolung.
- Elektrostatische Entladung.



TECHNICAL SPECIFICATIONS

POWER SUPPLY

- DC powered only.
- Voltage 24 V +/- 20 % (negative ground).
- Average power consumption 1.7 A, (at 24 V).

AUTOMATIC FEATURES

- On / Off.
- Contrast.
- Degaussing.
- Multimode PAL, SECAM, NTSC.

ELECTRICAL CHARACTERISTICS

- 14" 90° tube.
- Automatic power on and off (without switch or relay) by presence of video signal.
- Standby current consumption: < 70 mA.
- Fibreglass printed circuit boards.
- Automatic degaussing every 20 seconds.
- Automatic contrast depending on ambient light conditions, levels are set during installation.

PROTECTIONS

- Rubber case.
- Vibration.
- Temperature fluctuation.
- Short circuit and over voltage.
- Reserve polarity.
- Electrostatic discharge.



CARATTERISTICHE TECNICHE

ALIMENTAZIONE

- Corrente continua.
- Tensione di alimentazione: 24 +/- 20 % (negativo a massa).
- Consumo medio: 1,7 A (a 24 V).

FUNZIONI AUTOMATICHE

- On / Off.
- Contrasto.
- Smagnetizzazione
- Multistandard PAL, SECAM, NTSC.

CARATTERISTICHE ELETTRICHE

- Tubo immagine 14" 90°.
- Partenza automatica (senza interruttore e relé), tramite segnale video.
- Consumo in Stand By: < 70 mA.
- Circuiti stampati su fibra di vetro.
- Smagnetizzazione automatica e permanente (+/- 20 sec.).
- Controllo automatico e di contrasto in funzione della luminosità ambientale.

PROTEZIONI

- Guarnizione in poliester.
- Vibrazione.
- Variazione temperatura.
- Corto circuito e Sovratensione.
- Inversione di polarità.
- Scariche elettriche.
- 13.350 kg



SPÉCIFICATIONS TECHNIQUES

ALIMENTATION

- Courant continu.
- Tension d'alimentation: 24 V +/- 20 % (négatif à la masse).
- Consommation moyenne: 1,7 A, (à 24 V).

AUTOMATISME

- Mise en marche.
- Contraste.
- Démagnétisation.
- Multisystem PAL, SECAM, NTSC.

CARACTERISTIQUES ELECTRIQUES

- Tube image 14" 90°, coins carrés.
- Mise en route automatique (sans interrupteur ni relais), par signal vidéo.
- Consommation en veille: < 70 mA.
- Circuits imprimés en fibre de verre.
- Démagnétisation automatique et permanente (+/- 20 sec.).
- Contrôle automatique de contraste en fonction de la luminosité ambiante, après réglage.

PROTECTIONS

- Garniture Gomme Polyester.
- Vibration.
- Variation de température.
- Court circuit et Surtension.
- Inversion de polarité.
- Décharges électrostatiques.



DADOS TÉCNICOS

ALIMENTAÇÃO

- Únicamente corrente contínua.
- Tensão de alimentação 24 V +/- 20 % (negativo à massa).
- Consumo medio 1,7 A, (a 24 V).

AUTOMATISMO

- Ligar / Desligar.
- Contraste.
- Desmagnetização
- Multinorma PAL, SECAM, NTSC.

DADOS ELÉCTRICOS

- Cinescópio de 14" 90°.
- Ligação do monitor de forma automática, sem interruptor nem relé, em função da presença do sinal de video.
- Sistema Stand By consumo reduzido: < 70 mA.
- Circuitos impressos em fibra de vidro.
- Desmagnetização automática e permanente (+/- 20 seg.).
- Controllo automático do contraste, em função das condições de luminosidade ambiente, depois de se serem acordados os parâmetros de funcionamento.

PROTECÇÃO

- Móvel de plástico
- Vibrações
- Mudanças de temperatura.
- Curto circuito e sobretensão.
- Mudanças de polaridade.
- Descargas electrostáticas.

Pol. Ind. Los Olivos • c/ Calidad, 66 • 28906 Getafe (Madrid - Spain)
 Tel.: ++34 91 665 26 26 • Fax: ++34 91 665 23 24
 www.actiavideobus.com

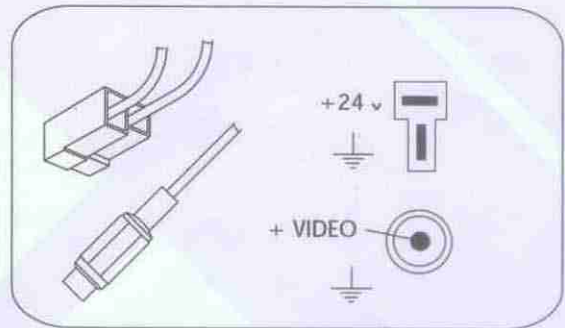
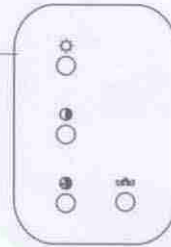
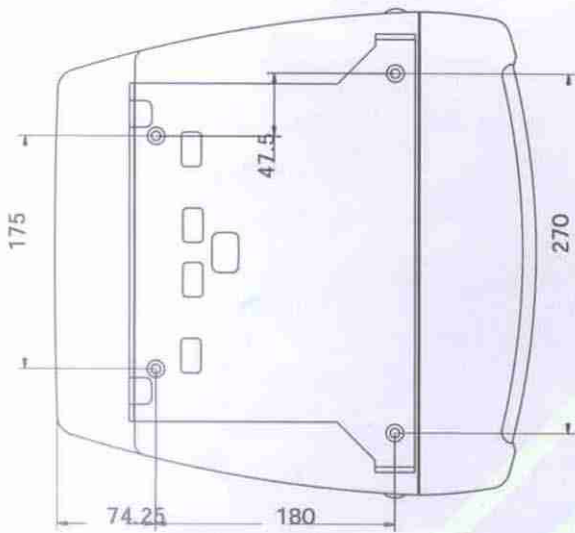
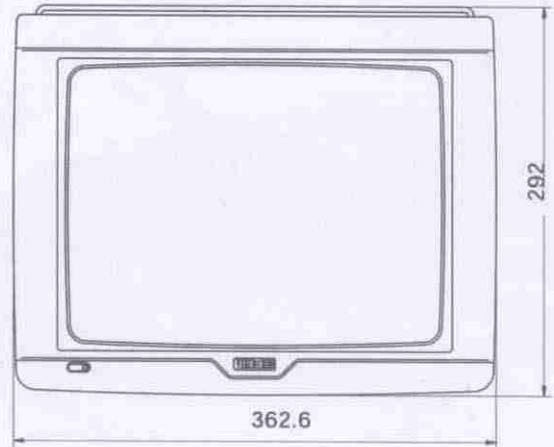
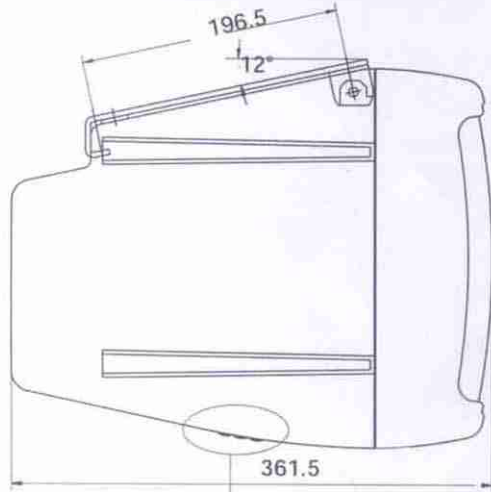

Weight: 11 Kg

By: